

# BougeRV

## Semi-Solid State Portable Power Station

# ROVER 2000 | User Manual

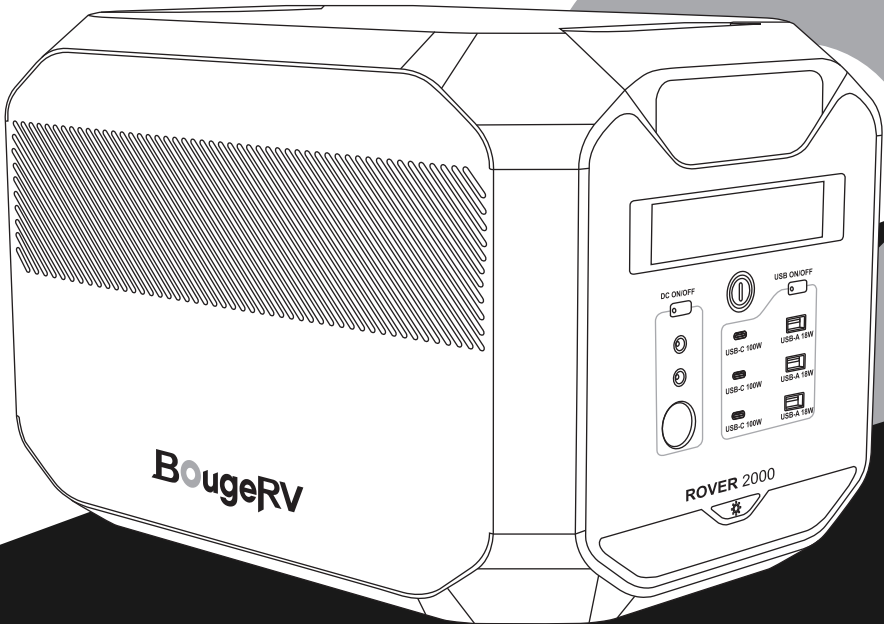

## DISCLAIMER

---

Read all safety tips, warning messages, terms of use, and disclaimers carefully. Refer to the terms of use and disclaimer at <https://bougerv.com/pages/terms-of-service> and stickers on the product before use. Users take full responsibility for all usage and operations. Familiarize yourself with the related regulations in your area. You are solely responsible for being aware of all relevant regulations and using BougeRV products in a compliant way.



service@bougerv.com



+1 408 656 8402  
9AM-6PM(PT) Monday-Friday



www.bougerv.com



# CONTENTS

<b>1. Package List</b>	<b>1</b>
<b>2. Specifications</b>	<b>2</b>
<b>3. Safety Instructions</b>	<b>3</b>
3.1 Usage	3
3.2 Disposal Guide	4
3.3 Storage & Maintenance	4
<b>4. Operating Instructions</b>	<b>5</b>
4.1 Product Details	5
4.2 Smart Display	5
4.3 General Product Usage	6
4.4 Charging	7
4.5 Extra Battery	9
<b>5. Troubleshooting</b>	<b>10</b>
<b>6. FAQ</b>	<b>12</b>
<b>7. After-sales Service Guarantee</b>	<b>13</b>

# 1. Package List

Please check the packaging and make sure you receive all accessories. If any of these are missing, please feel free to contact us at [service@bougeRV.com](mailto:service@bougeRV.com).

1. ROVER 2000 \*1
2. AC Charging Cable \*1
3. Car Charging Cable (Cigarette to Anderson) \*1
4. Solar Charging Cable (MC4 to Anderson) \*1
5. User Manual & Warranty Card \*1

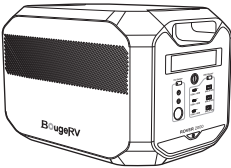

1



2



3



4

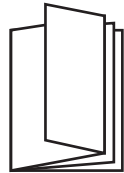

5

# 2. Specifications

## General Info

Net Weight	Approximately 47lbs
Dimensions	400*270*285mm(15.7x10.6x11in)
Capacity	2008Wh 32.4V, 62AH
Certification	UN38.3, FCC, PSE, ROHS, CE

## Output Ports

AC(x5)	Pure sine wave, total power 2200W (surge 4000W for 3 seconds), 50/60 Hz
USB-A Qc3.0(x3)	9V/2A, 18w
USB-C(x3)	20V/5A 100W
Cigarette Port & DC5525(x2)	13.6V/10A, 136W total

## Input Ports

AC Charge	37.6V/40A, 1500W Max
PV Solar Charge	11V-100V/30A Max, 1500W Max

## Battery Info

Cell Chemistry	Semi-Solid State
Cycle Life	3000+ Cycles

## Environmental Operating Temperature

Optimal Operating Temperature	32-104°F (0-40°C)
Discharge Temperature	-4-104°F (-20-40°C)
Charge Temperature	14-104°F (-10-40°C)
Storage Temperature	32-104°F (0-40°C) (Optimal: 59-95°F[15-35°C])

# 3. Safety Instructions

## 3.1 Usage

1. Do not use the product near a heat source, such as a fire source or a heating furnace.
2. Avoid contact with any liquid. Do not immerse the product in water or get it wet. Do not use the product in rainy or humid environments.
3. Do not use the product in an environment with strong static electricity/magnetic fields.
4. Do not disassemble the product in any way or pierce the product with sharp objects.
5. Avoid using wires or other metal objects that may result in a short circuit.
6. Do not use unofficial components or accessories. If you need to replace any components or accessories, please visit the official BougeRV channels to check relevant information.
7. When using the product, please strictly follow the operating environment temperature specified in this user manual. If the temperature is too high, it may result in a fire or explosion; if the temperature is too low, the product performance may be severely reduced, or the product may cease to work.
8. Do not stack any heavy objects on the product.
9. Do not lock the fan forcibly during use or place the product in an unventilated or dusty area.
10. Please avoid impact, falls, or severe vibrations when using the product. In case of a severe external impact, turn off the power supply immediately and stop using the product. Ensure the product is well fastened during transportation to avoid vibrations and impacts.
11. If you accidentally drop the product into the water during use, please place it in a safe open area, and stay away from it until it is completely dry. The dried product should not be used again. If the product catches fire, we recommend that you use the fire extinguishers in the following order: water or water mist, sand, fire blanket, dry powder, and finally a carbon dioxide fire extinguisher.
12. Use a dry cloth to clean off dirt on the product ports.
13. Rest the product on a flat surface to avoid damages caused by the product falling over. If the product is overturned and severely damaged, turn it off immediately, place the battery in an open area, keep it away from combustible matter and people, and dispose of it by local laws and regulations.
14. Ensure that the product is kept out of reach of children and pets.
15. Store the product in a dry and ventilated place.
16. It is recommended to use moisture barrier bags in wet environments (for example, places by the sea or waterways) to prevent the product from getting soaked. If water is found inside the product, it must not be used or turned on again. Please take anti-electric shock measures before touching the product. Following this, place the product in a safe, waterproof, and open area. Once complete contact BougeRV Customer Service immediately.

17. This product is not recommended for powering medical emergency equipment related to personal safety, including but not limited to medical grade ventilators (hospital version CPAP: Continuous Positive Airway Pressure), artificial lungs (ECMO, Extracorporeal Membrane Please follow your doctor's instructions and consult with the manufacturer for restrictions on the use of the equipment. If used for general medical equipment, please be sure to monitor the power status to ensure that the power does not run out.

18. When in use, power supply products will generate electromagnetic fields, which are likely to affect the normal operation of medical implants or personal medical equipment such as pacemakers, cochlear implants, hearing aids, defibrillators, etc. If these types of medical equipment are being used, please contact the manufacturer to inquire about any restrictions on the use of such equipment. These measures are fundamental to ensure a safe distance between the medical implants (for example, pacemakers, cochlear implants, hearing aids, defibrillators, etc.) and this product while in use.

## **3.2 Disposal Guide**

1. If conditions permit, make sure that the battery is fully discharged before disposing of it in a designated battery recycling bin. The product contains batteries with potentially dangerous chemicals, so it is strictly prohibited to dispose of it in ordinary trash cans. For more details, please follow the local laws and regulations on battery recycling and disposal.
2. If the battery cannot be fully discharged due to a product failure, please do not dispose of the battery directly in the battery recycling box. In such a case, you should contact a professional battery recycling company for further processing.
3. Please dispose of over-discharged batteries that cannot be recharged.

## **3.3 Storage & Maintenance**

1. Ideally, use and store the product between 15°C -35°C (59°F - 95°F), and always keep it away from water, intense heat, and sharp objects. Do not store in temperatures above 40°C (104°F) or below 0°C (32°F) for an extended period.
2. Storing a battery with a low charge for a long period shortens its lifespan. ROVER 2000 mitigates the damage by putting the battery into hibernation mode. To get the most out of the battery, make sure it is about 60% before putting ROVER 2000 into long-term storage, and then once every three months, discharge the battery to 30% and recharge it back to 60%.

# 4. Operating Instructions

## 4.1 Product Details

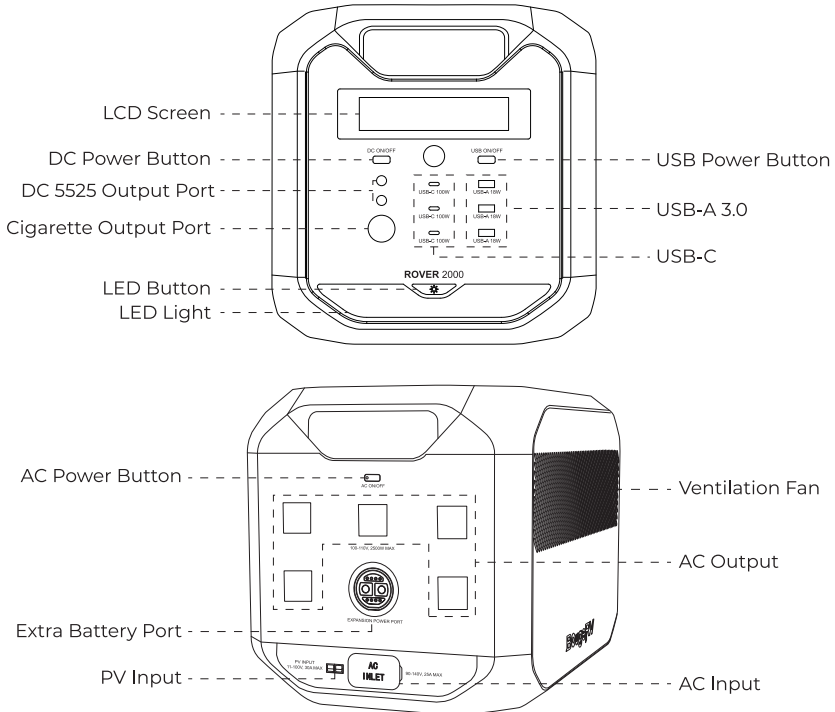

## 4.2 Smart Display

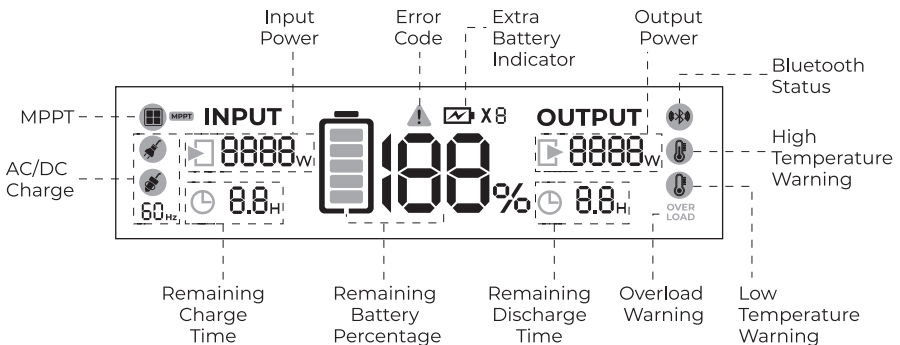



## 4.3 General Product Usage



Long press for more than 2s to turn on/off ROVER 2000, short press to wake up/turn off the screen. (After turning on the power, the other four buttons can be turned on normally.)



Press 1s to turn on/off the DC port.



Press 1s to turn on/off the USB port.



Long press 2s turn on/off the LED light. Short press 1~6 times (screen-ambient light full bright/ screen-ambient light half bright/ flashlight full bright/ flashlight half bright/ SOS model/ all lights off.)



Press 1s to turn on/off the AC port.

### Display Screen

Whether you are charging or discharging, the screen will turn off automatically after 30s. Short press any five buttons can wake up the display screen.

### ECO Function

When the AC output is lower than 5w for 24 hours, AC modules will turn off automatically. DC & USB have no Eco function.

### Alarm Function

All abnormal states are accompanied by error codes or buzzer warnings. ROVER 2000 can resume work after the abnormality is canceled automatically.

## 4.4 Charging

### ① AC Charging

ROVER 2000 supports 1500W AC input, and the product recharges 0-80% in 1 hour.

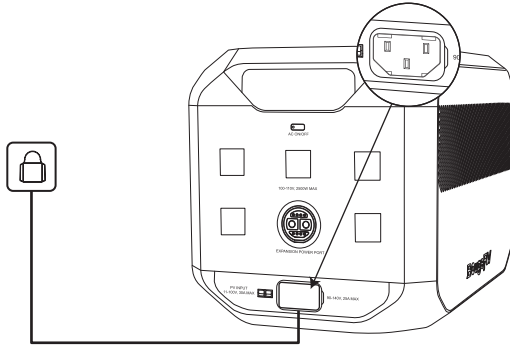

Please use BougeRv AC charging Cable for fast charging. BougeRv takes no responsibilities for any consequences caused by failures to follow instructions, including but not limited to charging with AC charging cable.

### ② PV Charging

Users can connect solar panels in series or in parallel as shown in the picture to charge the product. The product supports 11-100V DC input, 30A max current, and 1500W max charging power.

#### • OUTDOOR

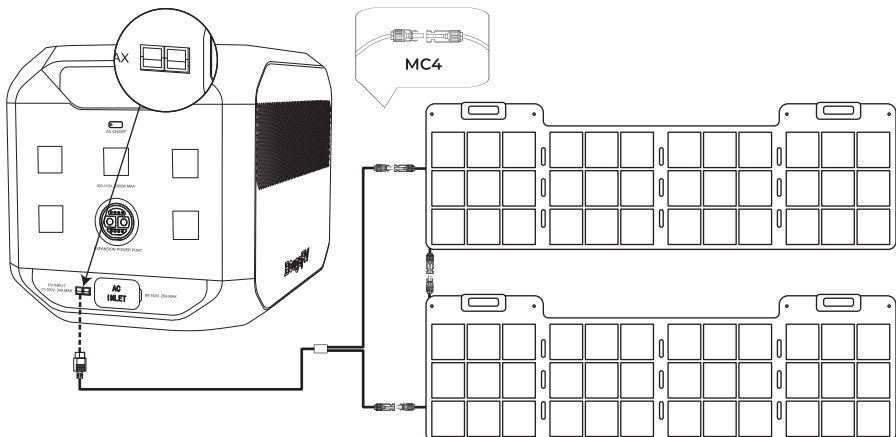

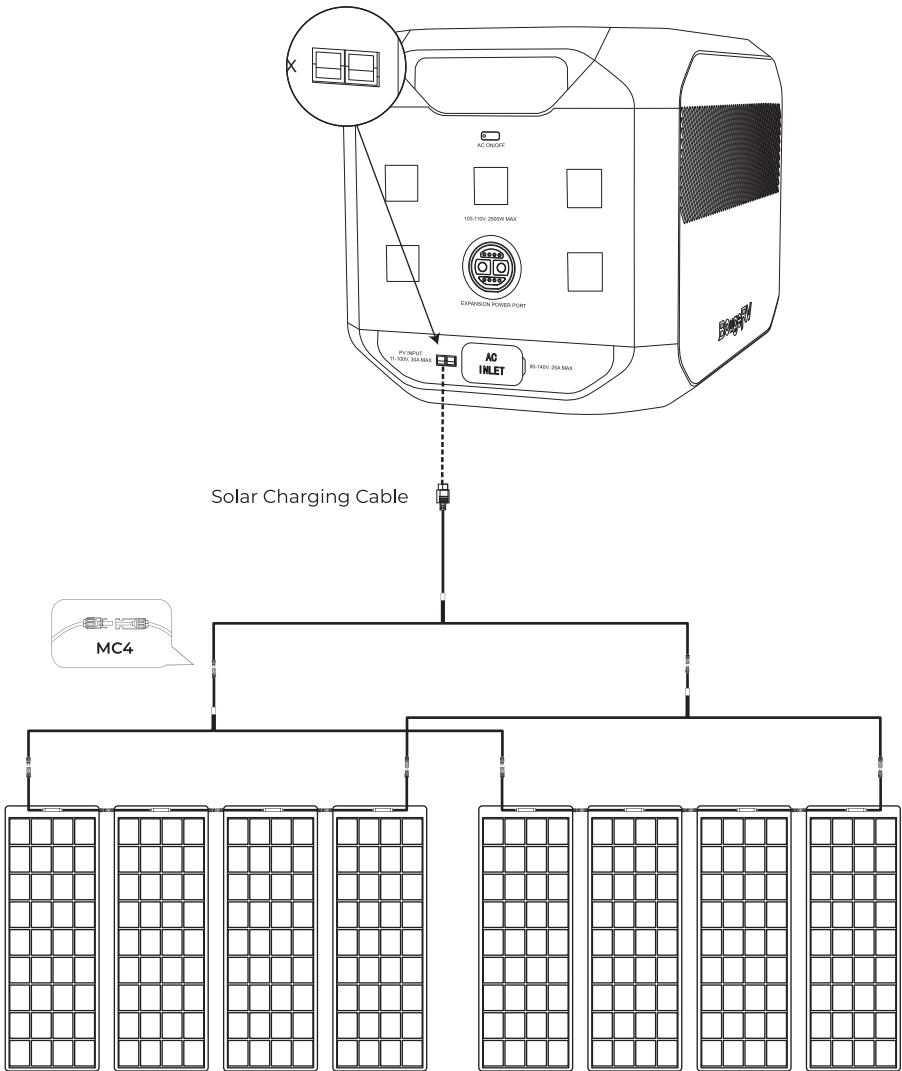

When using a BougeRV solar panel to charge the product, please follow the instructions that come with the solar panel. Before connecting the solar panel, please ensure that the solar panel's output voltage is within 100V to avoid product damage.

**More models: Yuma 100, Yuma 200, Paso 100, Paso 200, etc.**

### ③ Car Charging

Users can recharge the product through the Car Charging Input Port. It supports 12V car chargers and an 10A default charging current.

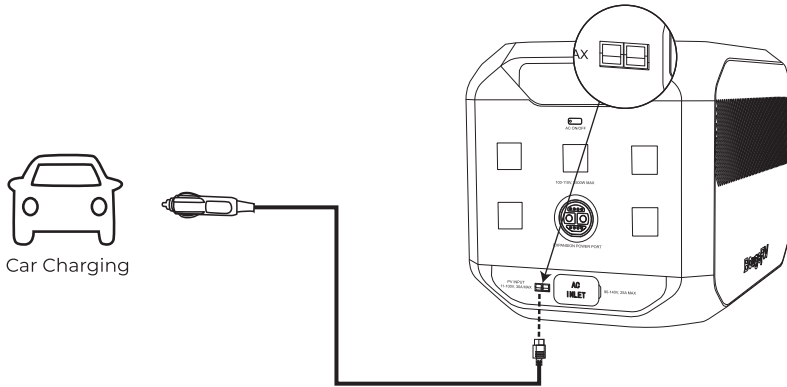

Please charge using the car charger after you've started the car to avoid failure to start due to an insufficient car battery. In addition, please make sure that Car Charging Input Port and the Car Charging Cable are in good condition. BougeRV takes no responsibility for any losses or damages caused by failure to follow instructions.

## 4.5 Extra Battery

The product can be connected with up to 3 Extra Batteries at the same time to meet higher capacity needs. Please refer to the user manuals of ROVER 2000 Extra Battery.

Extra Battery, please follow the instructions below:

1. Before connecting the product to a Extra Battery, please make sure that both the product and the Extra Battery are turned off.
2. After connecting the product to a Extra Battery, please make sure that both of their LCD screens display an battery icon before using it.
3. Do not directly connect or remove the Extra Battery during charging and discharging processes. If you need to connect or remove it midway, please turn off the product first.
4. Do not touch the metal terminals of the Extra Battery connector with your hands or other objects. If foreign objects adhere to the metal terminals, please gently wipe them with a dry cloth.

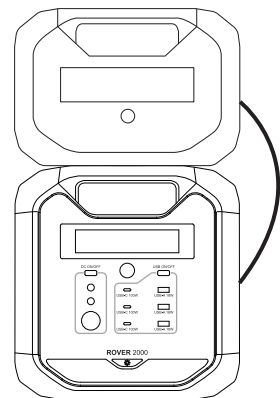

# 5. Troubleshooting



Error Code & Troubleshooting			
Module	Error Code	Explanation	Troubleshooting
<b>INVERTER</b>	E01: Overload Protection	When the output power exceeds 2640W for 30 seconds, the inverter shuts down, the overload character flashes, and the buzzer alarms; when the output power exceeds 3300W for 10 seconds, the inverter shuts down, the overload character flashes, and the buzzer alarms; the output power exceeds 4000W for 3 seconds Seconds, the inverter shuts down, the overload character flashes, and the buzzer alarms.	When the code appears, please cut off the appliance in time, the error will disappear immediately.
	E02: Over Temperature Protection	Cut off the output when the temperature is above 176°F, and automatically recover when the temperature is below 140°F.	Please discharge under the suitable temperature environment (32°F to 104°F).
	E03: Over/Under Voltage Protection	When the voltage of the inverter is over 140V or below 90V, it will turn off.	Step 1: Turn on the power station again and observe whether the error code is canceled. Step 2: Please contact our customer service if the code still exists.
	E04: Short Circuit Protection	ROVER 2000 detects that there is a short circuit in the electrical appliance.	Step 1: Cut off the output immediately. Step 2: Turn on the power station again and observe whether the error code is canceled. Step 3: Please contact our customer service if the code still exists.

## Error Code & Troubleshooting

Module	Error Code	Explanation	Troubleshooting
<b>INVERTER</b>	E05: Battery Over/Under Voltage Protection	The battery voltage is undervoltage 27V and overvoltage 39V	Please contact our customer
	E06: Charging over temperature	Charging stops when the temperature is above 167°F and automatically resumes when the temperature falls below 131°F.	Step 1: Stop charging and observe whether the error code disappears after the temperature drop. Step 2: Please contact our customer service if the code still exists.
<b>PV</b>	C01: Over /Under voltage Protection	When the PV input voltage is over 100V or less than 10V, turn off the PV input.	Please check whether the voltage is too high due to too many panels connected in series. If you use a single panel to charge, please make sure the voltage is over 10V.
	C02: Over current Protection	When the PV input current is over 50A, it will turn off the PV input.	Please check whether the parallel connection of multiple panels leads to excessive current. It is recommended to increase the series connection and reduce the parallel connection.
	C03: Overheating Protection	When the temperature of the PV module is over 158°F, it will turn off the PV input.	Step 1: Stop charging and observe whether the error code disappears after the temperature drop. Step 2: Please contact our customer service if the code still exists.

## 6. FAQ

### **Q1: What are the advantages of semi-solid batteries over LFP batteries?**

- A: 1. Excellent low temperature charge and discharge performance, can be used for normal discharge at 14°F.
2. It has a high energy density of 260Wh/kg. With the same capacity, it is half the weight of LiFePO<sub>4</sub>, and has the same safety performance and cycle life as LiFePO<sub>4</sub>.

### **Q2: Does ROVER 2000 have EPS function?**

A: With excellent EPS function, the switching time is less than 20ms, which meets the load requirements of sensitive electrical appliances.

### **Q3: Which devices can be powered by the AC outlet of the product?**

A: The rated power of the product is 2200W, the peak power is 4000W (3 seconds), and the AC output port can supply power for most household appliances.

### **Q4: Are there any precautions for connecting the extended battery pack?**

A: When the number of connected battery packs appears in the area above the power display, it means the expansion is successful.

### **Q5: How to use ROVER 2000 as uninterruptible power supply in the environment of long-term power failure?**

A: ROVER 2000 supports a maximum photovoltaic input of 1500W, a wide voltage range of 10-100V and a maximum current of 30A. We recommend that you purchase a solar panel pack (8pcs 200W solar panels) as a supplementary energy solution during power outages.

### **Q6: Does ROVER 2000 have energy-saving protection settings? Will this function turn off the appliance by mistake?**

A: The DC output has canceled the energy-saving protection. When you use a DC appliance such as a car refrigerator, you don't need to worry about turning it off by mistake. The AC output retains the energy-saving protection due to its high power consumption.

### **Q7: There is no wheel design. I am worried that it will be inconvenient for long-distance transportation. Do you have matching storage bags and carts for sale?**

A: We have put special waterproof storage bags and trolleys on the shelves according to your needs, and you can enter our store to buy them.

# 7. After-sales Service Guarantee

## Maintenance service process

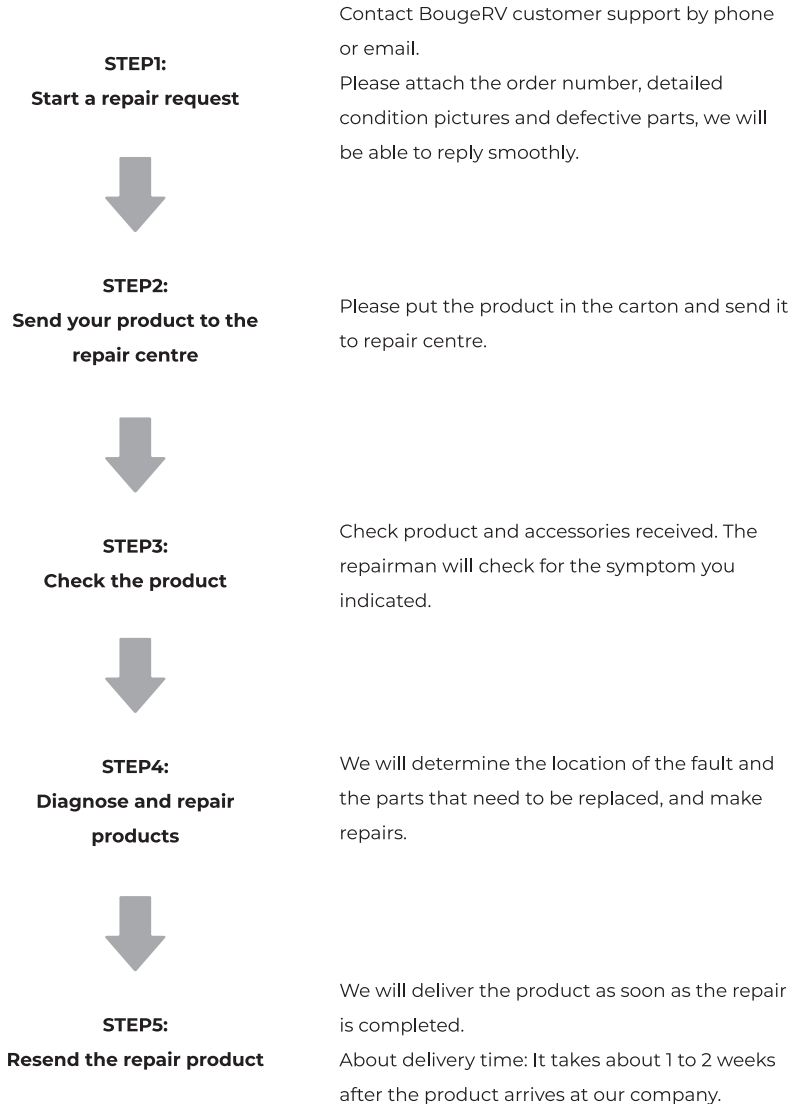



## Limited Warranty

BougeRV provides 5 years warranty for customers who purchase on Amazon and the BougeRV official website.

## Warranty Period

The warranty is measured starting on the date of purchase by the original purchaser. To establish the start of the warranty period, the purchaser must provide a screenshot of the order from amazon or the website.

## Tips

If there is any problem with the product, you can provide us with pictures and videos for identification. After the confirmation of the technicians, we will provide return and exchange services with you.



---

[service@bougeRV.com](mailto:service@bougeRV.com)



+1 408 656 8402  
9AM-6PM(PT) Monday-Friday



[www.bougeRV.com](http://www.bougeRV.com)

**BougeRV**

# BougeRV

半固体電池ポータブル電源

## ROVER 2000 | 取扱説明書

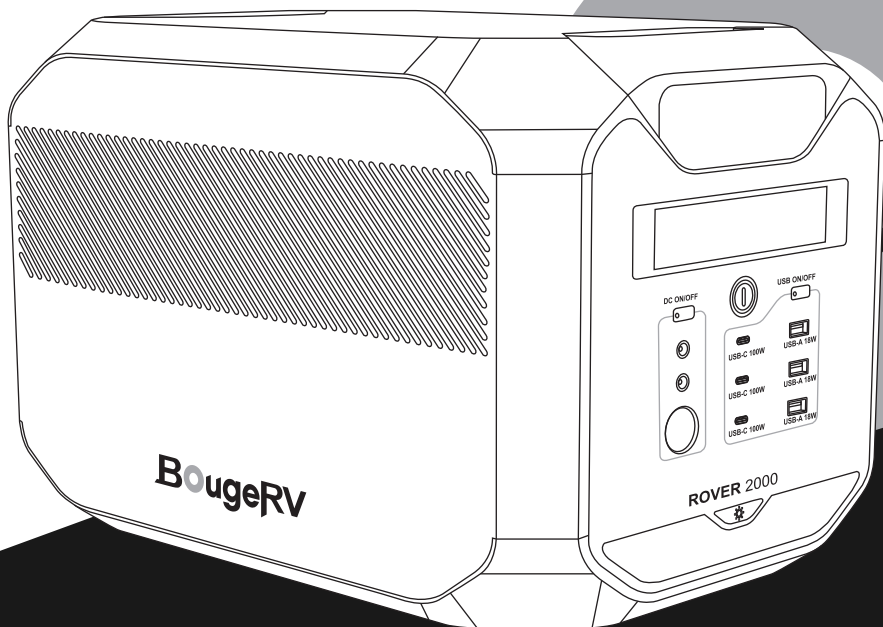

## 免責事項

---

すべてのセキュリティヒント、警告メッセージ、利用規約、および免責事項をお読みください。

使用前に、このサイト: <https://jp.bougerv.com/pages/privacy-policy>の使用規約と免責事項、および製品のシールをご参照してください。

ユーザーは使用、操作に責任を負います。

ユーザーは地域の法規に熟知し、コンプライアンスに従ってBougeRVの製品を使用する義務があります。



bougervjp@gmail.com



03-6802-4896



support.jp@bougerv.com



@466gkakk



# 目次

1.同梱品	1
2.仕様	2
3.安全上のご注意	3
3.1 使用上のご注意	3
3.2 廃棄について	4
3.3 お手入れと保管	4
4.製品紹介	5
4.1 各部のなまえ	5
4.2 液晶画面	5
4.3 使い方	6
4.4 充電	7
4.5 容量拡張バッテリー	9
5.故障かな?と思ったら	10
6.よくある質問	12
7.安心のアフター保証	13

# 1.同梱品

ご注文いただいた商品が全て届いているかを確認してください。万が一、何か足りませんでしたら、いつでも下記の連絡先までご連絡ください。

[bougervjp@gmail.com](mailto:bougervjp@gmail.com)

1. ROVER 2000 \*1
2. AC充電ケーブル \*1
3. シガーソケットケーブル( シガーソケットからアンダーソンへ ) \*1
4. ソーラーケーブル( MC4コネクタからアンダーソンへ ) \*1
5. ユーザマニュアル&保証カード \*1

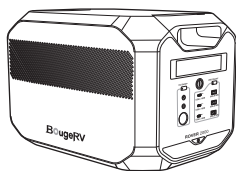

①



②



③

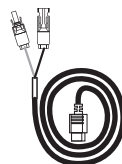

④

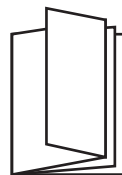

⑤

# 2.仕様

## 主な仕様

正味重量	約21.2kg
製品寸法	400*270*285mm
容量	2008Wh 32.4V, 62AH
認証	UN38.3, FCC, PSE, ROHS, CE

## 出力仕様

AC(x5)	純正弦波,最大合計2200W(瞬間最大4000W 3秒間続ける), 50/60Hz
USB-A Qc3.0(x3)	9V/2A, 18w
USB-C(x3)	20V/5A 100W
シガーソケット&DC5525(x2)	13.6V/10A,最大合計136W

## 入力仕様

AC入力	37.6V/40A, 最大1500W
PV入力	最大11V-100V/30A, 最大1500W

## バッテリー仕様

バッテリーのタイプ	半固体
サイクル回数	バッテリー容量が80%に低下するまで充放電サイクル 3,000回以上

## 温度範囲

推奨動作温度範囲	0-40°C
放電温度範囲	-20-40°C
充電温度範囲	-10-40°C
保管温度範囲	0-40°C (最適温度範囲: 15-35°C)

# 3.安全上のご注意

## 3.1 使用上のご注意

- 1.本製品を火のそばや熱器具などの熱源に近づけないでください。
- 2.本製品を水やその他の液体で濡らさないでください。また、本製品を雨の中や湿気の高い場所で使用しないでください。
- 3.強力な静電気が発生している場所や磁場で本製品を使用しないでください。
- 4.本製品を分解したり、刃物など鋭いもので刺したりしないでください。
- 5.金属類を使用して本製品をショートさせないでください。
- 6.BougeRV純正品以外のパーツやアクセサリを使用しないでください。保証の対象外となります。パーツやアクセサリの購入が必要な場合は、BougeRV公式サイト、公式ショップをご確認いただくか、正規販売店へお問合せください。
- 7.本製品を使用する際は、本ユーザーマニュアルに記載されている使用温度範囲を遵守してください。使用温度が高すぎる場合、バッテリーの発火を引き起こす危険性があります。使用温度が低すぎる場合、製品性能が大幅に低下し、正常に使用できない場合があります。
- 8.本製品のに重い物を載せないでください。
- 9.使用中に冷却ファン部分を覆ったり、塞いだりしないでください。または、ほこりが多い場所や通気性が悪い場所での充電および使用、放置をしないでください。
- 10.使用中や輸送時に本製品に強い衝撃や振動を与えないでください。強い衝撃や振動が与えられた場合、すぐに電源を切って製品の使用を中止してください。また、持ち運ぶ際はしっかりと固定して衝撃や振動が生じないように注意してください。
- 11.本製品が浸水したり、水没した場合、すぐに使用をやめて電源をお切りください。また、人から離れた安全な場所へ置いてください。完全に乾くまで製品に近づかず、製品に触れる前に感電防止策を実施してください。乾いた後も絶対に使用せず、適切に廃棄してください。製品が発火した場合、「水→砂→防火布→粉末消火器→二酸化炭素消火器」の優先順位に従って消火作業を行ってください。
- 12.本製品のポート部分に汚れが付着している場合は、乾いた布で汚れを拭き取ってください。
- 13.製品が転倒して破損しないように、製品を平らな表面に放置してください。製品が転倒して破損した場合は、すぐに電源を切り、可燃物や人から離れた安全な場所へ置いてください。現地の法律や規制に従って処置してください。
- 14.子供やペットの手の届かない場所に保管してください。
- 15.本製品は、乾燥した換気の良い場所に保管してください。
- 16.水気が多い環境(海やプールのそばなど)では、防湿バッグを使用して製品が濡れないようにしてください。完全に乾くまで製品に近づかず、製品に触れる前に感電防止策を実施してください。乾いた後も絶対に使用せず、BougeRVアフターサポートへ連絡して適切に廃棄してください。
- 17.本製品は、CPAP(Continuous Positive Airway Pressure)、ECMO(Extracorporeal Membrane Oxygenation)など、身の安全に関する医療機器の電源として使用することは推奨されません。一般的な医療機器で使用する場合は、必ず電源が切れないように電源の状態を確保してください。



18.製品を使用すると必然的に電磁場が発生し、ペースメーカー、人工内耳、補聴器、除細動器などの医療用インプラントや個人用医療機器の通常動作に影響を与える可能性があります。これらの医療機器を使用している場合は、製造元に機器の使用に関する制限事項について問い合わせをし、医療用インプラント（ペースメーカー、人工内耳、補聴器、除細動器など）と動作中の本機と併用が十分安全であることを確認してください。

## 3.2 廃棄について

- 1.本製品にはバッテリーが含まれています。廃棄の際はバッテリーを完全に放電し、お住まいの自治体に廃棄方法をお問い合わせください。バッテリーは危険物のため、一般ごみと一緒に捨てないでください。
- 2.本製品の故障などの原因により、完全に放電することが難しい場合は、各自治体に廃棄方法をお問い合わせください。
- 3.過放電が生じた場合、バッテリーを起動することができなくなるため、上記2.と同じ方法で廃棄してください。

## 3.3 お手入れと保管

1. 本機の最適な使用及び保管温度は15°C -35°C (59°F - 95°F)です。水、高温、鋭いものから離れた場所に置いてください。40°C(104°F)以上または0°C(32°F)以下の温度環境で長時間保管しないでください。
- 2.製品を長期間使用しないと、バッテリーが劣化する可能性があります。バッテリー寿命を延ばすために、ROVER 2000を長期保管する前に、まず60%まで充電して、3ヶ月ごとに電池を30%まで放電して、それから60%まで充電してください。

# 4.製品紹介

## 4.1各部のなまえ

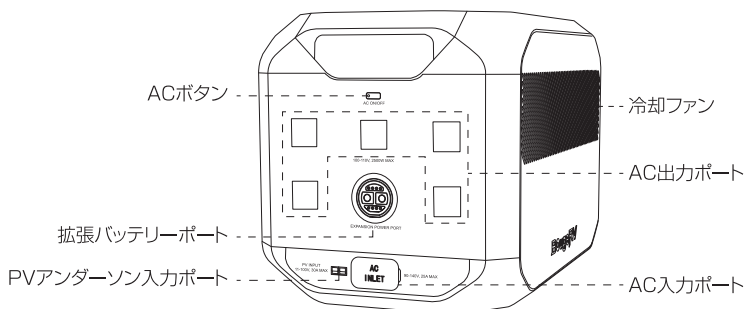
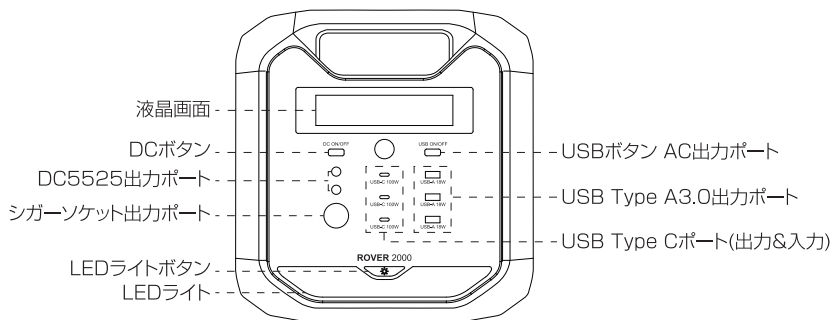

## 4.2液晶画面

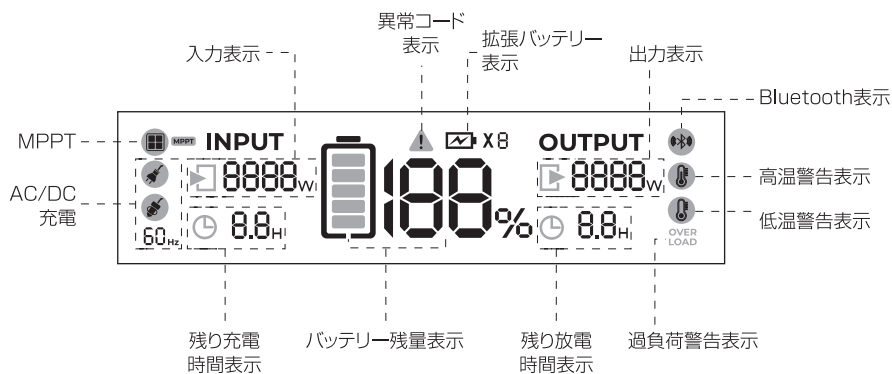

## 4.3使い方



2秒間以上長押しするとROVER 2000のオンとオフを切り替える。短押しすると画面をオン/オフを切り替える。(電源をオンにすると、ほかの四つのボタンは正常にオンになる。)



1秒間長押しするとDCボタンのオンとオフを切り替える。



1秒間長押しするとUSBボタンのオンとオフを切り替える。



2秒間長押しするとLEDライトのオンとオフを切り替える。  
6回押しすると、6種類のライトモードに切り替わる(強光モード(昼光色)/弱光モード(昼光色)/強光モード(電球色)/弱光モード(電球色)/SOSモード/消灯)。



1秒間長押しするとACボタンのオンとオフを切り替える。

### 液晶画面

充電しても放電しても、画面は30秒後に自動的に消灯になる。5つのボタンのいずれかを押し、画面が点灯する。

### 省エネ機能

AC出力は24時間連続で出力電力が5w未満になると、ACモードは自動的にオフになる。

DCモードとUSBモードには省エネ機能はありません。

### アラーム機能

すべての異常状態には、エラーコードまたはアラーム警告があります。異常が解除されると、ROVER 2000は自動的に正常に復帰することができます。

## 4.4 充電

### ① AC充電

ROVER 2000 は1500W ACケーブルで充電可能、1.2Hで0%から80%まで充電可能。

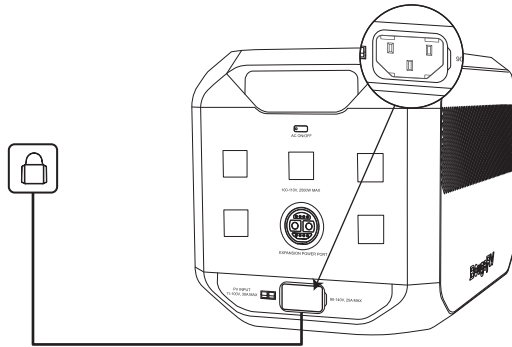

BougeRV専用AC充電ケーブルを使用してください。誤った操作によって生じた破損に対してBougeRVは責任を負いかねます。交流充電ケーブルによる充電が含まれますが、これらに限定されません。

### ② PV充電

図示のように、太陽光パネルを直列または並列に接続し、ROVER 2000を充電することができます。製品は直流11-100V入力、電流最大30A、入力最大1500Wに対応します。

#### ・アウトドア用

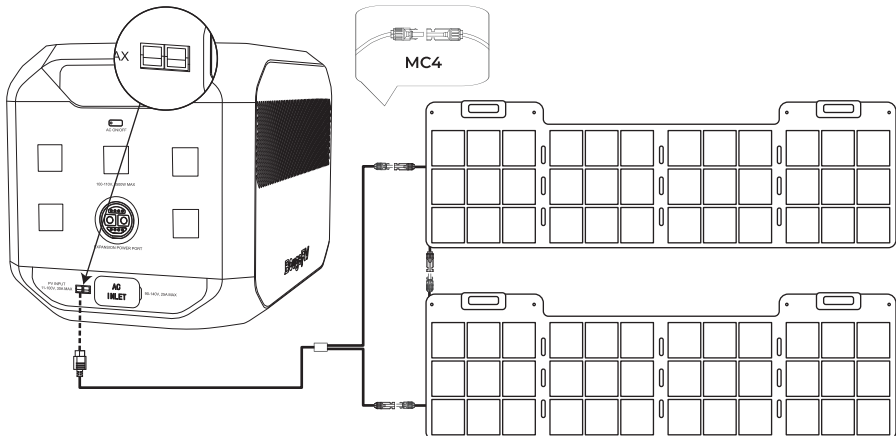

・家庭用

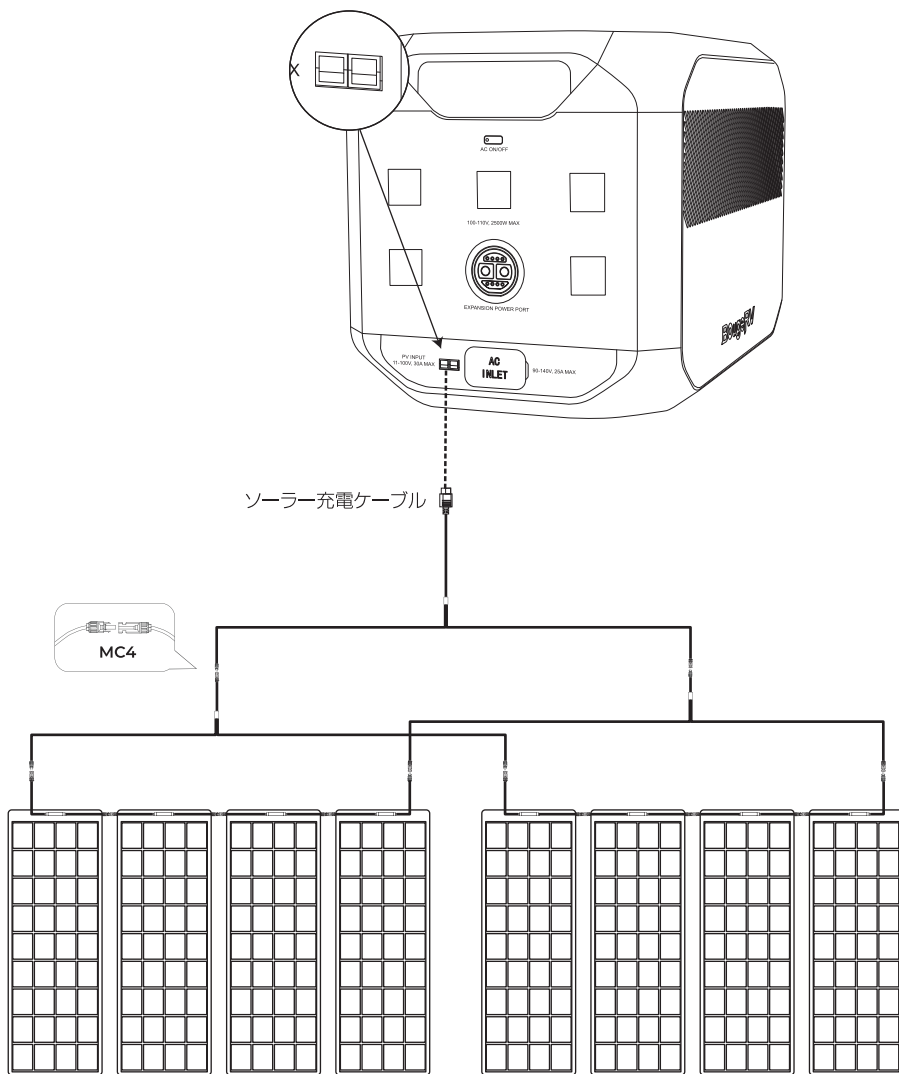

BougeRVのソーラーパネルを使用して本製品を充電する場合は、添付されている説明に従ってソーラーパネルを使用してください。製品を損傷しないように、ソーラーパネルを接続する前に、ソーラーパネルの出力電圧が100V以内であることを確認してください。

他のモデル: Yuma 100, Yuma 200, Paso 100, Paso 200など、その他

### ③ カーチャージャー

車のシガーソケットを使用して本製品の充電ができます。本製品は電圧12Vに対応しており、最大充電電流は10Aです。

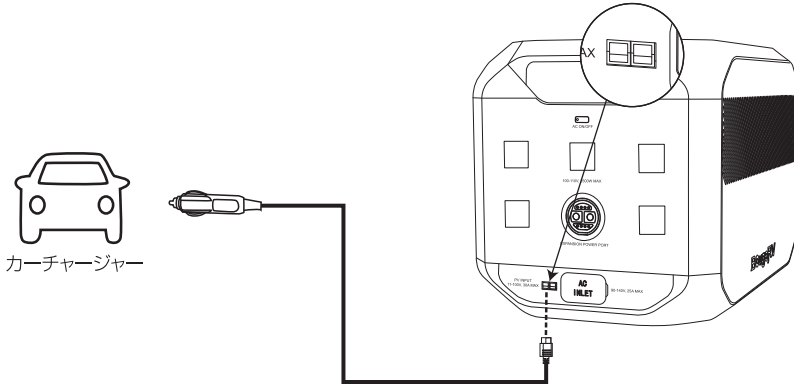

車のバッテリーの電圧不足により正常に起動しない場合があるため、シガーソケット充電は車のエンジンを入ってから行ってください。また、専用シガーソケット充電ケーブルが車のシガーソケットにしっかりと接続されているかを確認してください。誤った操作によって生じた破損に対してBougeRVは責任を負いかねます。

## 4.5容量拡張バッテリー

本製品では最多3つの容量拡張バッテリーを同時に接続することができ、さらなる大容量化に対応しています。詳しい説明はROVER 2000 容量拡張バッテリーユーザーマニュアルをご参照ください。

容量拡張バッテリーは、以下の手順で使用してください。

- 1.容量拡張バッテリーを接続する前に、本製品と容量拡張バッテリーもオフになっていることを確認してください。
- 2.容量拡張バッテリーを接続した後、両方の液晶画面に電池アイコンがあることを確認してください。
- 3.充電と放電中に容量拡張バッテリーを直接接続したり取り外さないでください。途中で接続または取り外しが必要な場合は、まず本製品をオフにします。
- 4.容量拡張バッテリーのコネクタの金属端子に手やその他の物を触れないでください。金属端子に異物が付着した場合は、乾いた布で拭いてください。

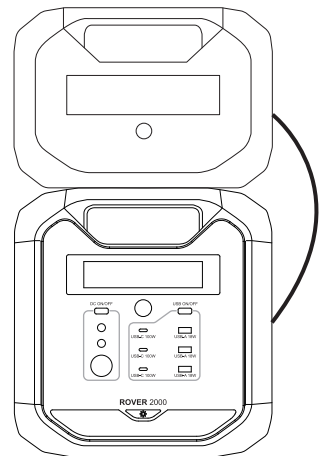

# 5.故障かな?と思ったら



+



異常表示&対処方法			
モジュール	エラーコード	原因	対処方法
インバーター	E01: 過負荷保護	出力が2640Wを超える30秒持続して、インバーターが自動的にオフになり、過負荷エラーコードが点滅し、ブザーが警報する;出力が3300Wを超えて10秒間持続して、インバーターがオフになる;出力は4000Wを超えて3秒間持続し、インバーターはオフになる。	該当エラーコードが発生した場合は、まず電化製品との接続を切断して問題を解決します。
	E02: 低温高温保護	本機の温度が80℃を超えると、出力ポートは自動的にオフになる。温度が60℃まで下がると正常に戻る。	適切な温度環境( 0℃-40℃ )で本製品を使用してください
	E03: 高電圧/低電圧保護	電圧が140V以上90V以下の場合、自動的にオフになる。	ステップ1:再度電源をオンにして、エラーが解除されたかどうかを確認します。 ステップ2:エラーが解消されていない場合は、カスタマーサービスに連絡してください。
	E04: 短絡保護	接続された電化製品またはポータブル電源の短絡である可能性がある。	ステップ1:電化製品との接続を切断します。 ステップ2:再度電源をオンにして、エラーが解除されたかどうかを確認します。 ステップ3:エラーが解消されていない場合は、カスタマーサービスに連絡してください。
	E05: バッテリー過電圧/ 低電圧保護	電圧が27V以下39V以上	カスタマーサービスに連絡してください。

## 異常表示&対処方法

モジュール	エラーコード	原因	対処方法
インバーター	E06: 入力温度が高すぎ	本機の温度が75℃を超えると、入力が中止します。 温度が55℃まで下がると正常に回復します。	ステップ1:充電を停止し、温度低下後にエラーが解除されたかどうかを確認してください。 ステップ2:エラーが解消されていない場合は、カスタマーサービスに連絡してください。
PV充電	C01: PV充電過電圧/低電圧保護	PV入力時、電圧が100V以上または10V未満の場合、PV入力は自動的にオフになる。	複数の太陽光パネルが直列に接続されているため、電圧が高すぎるかどうかを確認してください。1つのソーラーパネルだけで充電する場合は、電圧が10 Vを超えていることを確認してください。
	C02: PV充電過電流保護	PV入力時、電流が50Aを超えると、PV入力は自動的にオフになる。	複数の太陽光パネルが並列に接続されているため、電流が大きすぎるかどうかを確認してください。直列接続を増やし、並列接続を減らすことをおすすめします。
	C03: PV充電高温保護	PV充電時、温度が70℃を超えると、PV入力は自動的にオフになります。	ステップ1:充電を停止し、温度低下後にエラーが解除されたかどうかを確認してください。 ステップ2:エラーが解消されていない場合は、カスタマーサービスに連絡してください。



## 6.よくある質問

### Q1:半固体電池はリン酸鉄リチウムに比べてどのような利点がありますか。

- A: 1. 優れた低温充放電性能、-10℃でも正常に放電できる。  
2. 260Wh/kgの高エネルギー密度により、同じ容量で、重さはリン酸鉄リチウムの半分です。同時に、LiFePO4並みの安全性とサイクル寿命を備えています。

### Q2:ROVER2000はEPS機能がありますか？

A: はい、あります。わずか20ミリ秒でバッテリー 給電に自動で切り替わるため、バックアップ電源としてご利用いただけます。

### Q3:AC出力ポートはどのようなデバイスに電力を供給できますか？

A: 製品の定格電力は2200 W、瞬間最大4000W(3秒間)、ほとんどの家庭電器に電力を供給することができます。

### Q4:拡張バッテリーパックを接続する際の注意点はありますか？

A: バッテリー残量表示の上に接続済みバッテリーパックの数が表示された場合、容量拡張に成功したことになります。

### Q5:長期停電の環境下でROVER 2000を無停電電源としてどのように使用しますか？

A: ROVER 2000は最大1500WのPV入力、10-100Vの電圧範囲と30Aの最大電流を対応します。ソーラーパネル(200Wソーラーパネル8枚)を購入すると、停電時でも電気生活が楽しめます。

### Q6:ROVER 2000は省エネ保護機能がありますか？この機能はデバイスを誤ってオフにしませんか？

A: DC出力は省エネ保護機能を廃止して、車載冷蔵庫など直流用のデバイスを使用する時誤オフの心配がありません。AC出力は電力消費量が高いため省エネ保護を維持します。

### Q7:キャスターが付いていないので、長距離輸送時の不便を心配していますが、収納バッグと台車はありますか。

A: BougeRVでは、ご要望に合わせた専用の収納バッグとカートを発売していますので、お好みでお選びください。

# 7.安心のアフター保証

## 修理サービスの流れ

### STEP1:

#### 修理申込

LINE、電話、メールのいずれかでBougeRVカスタマーサポートにご連絡をお願いします。

お問い合わせの際、注文番号、詳細な状況、不具合部分の写真を添付して、スムーズな対応が可能です。



### STEP2:

#### 修理品をセンターに送付

ご返送いただく製品をダンボール箱に梱包してご返送ください。



### STEP3:

#### 修理品の検査

修理センターに届いた製品と付属品を確認します。修理担当者がご指摘の症状を確認します。



### STEP4:

#### 修理品を診断し、修理を実施

故障診断から故障箇所や交換が必要な部品を判断し、修理を実施します。



### STEP5:

#### 修理完了品返送

修理が完了次第修理品の発送をします。

納期に関して:弊社に製品が到着後、1~2週間程度お時間をいただいております。

## 限定保証

ポータブル電源がお買い上げ日から五年間以内に不良が発生する場合、無料修理致します。

## 保証期間

保証期間は購入日から5年限定保証を提供いたします。保証期間を確認するために、購入者はAmazonまたは公式サイトからの注文履歴をご提供お願いいたします。

## 注意事項

製品に欠陥があった場合、製品の写真あるいはビデオをご提供いただけますようお願いいたします。保証期間内に当社の責任により故障が発生した場合は、交換・修理・返品をさせていただきます。



bougervjp@gmail.com



03-6802-4896



support.jp@bougerv.com



@466gkakk



**BougeRV**

# BougeRV

Halbfeste Tragbare Powerstation

## ROVER 2000 | Benutzerhandbuch

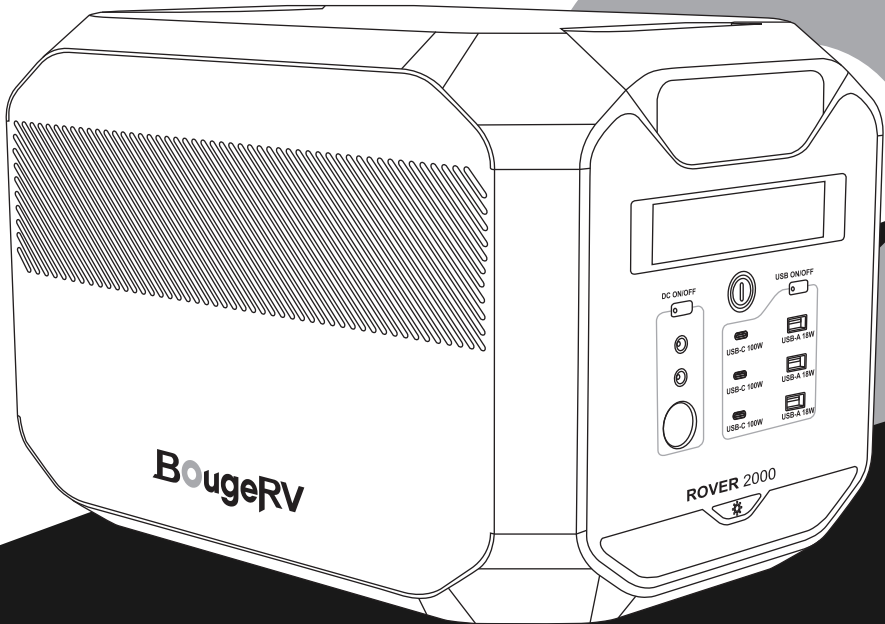

## HAFTUNGSAUSSCHLUSS

---

Lesen Sie alle Sicherheitstipps, Warnhinweise, Nutzungsbedingungen und Haftungsausschlüsse sorgfältig durch. Lesen Sie vor dem Gebrauch die Nutzungsbedingungen und den Haftungsausschluss von <https://bouger.com/pages/terms-of-service> und die Aufkleber auf dem Produkt. Der Benutzer übernimmt die volle Verantwortung für die Benutzung und den Betrieb. Machen Sie sich mit den einschlägigen Vorschriften in Ihrem Gebiet vertraut. Sie sind allein dafür verantwortlich, alle relevanten Vorschriften zu kennen und die Produkte von BougeRV in Übereinstimmung mit diesen zu verwenden.



service@bouger.com



1-669-232-7427  
Montag-Donnerstag  
3:00-21:00(CET)



www.bouger.com

# KATALOG

<b>1. Lieferumfang</b>	<b>1</b>
<b>2. Spezifikationen</b>	<b>2</b>
<b>3. Sicherheitshinweise</b>	<b>3</b>
3.1 Verwendung	3
3.2 Entsorgungshinweise	4
3.3 Lagerung & Wartung	5
<b>4. Gebrauchsanweisung</b>	<b>6</b>
4.1 Einzelheiten zum Produkt	6
4.2 Intelligente Anzeige	6
4.3 Allgemeine Produktverwendung	7
4.4 Aufladen	8
4.5 Zusätzliche Batterie	10
<b>5. Fehlersuche</b>	<b>11</b>
<b>6. Häufig gestellte Fragen</b>	<b>13</b>
<b>7. Garantie für den Kundendienst</b>	<b>15</b>

# 1. Lieferumfang

Bitte überprüfen Sie die Verpackung und stellen Sie sicher, dass Sie alle Zubehörteile erhalten. Sollte etwas davon fehlen, kontaktieren Sie uns bitte unter [service@bougeRV.com](mailto:service@bougeRV.com).

1. ROVER 2000 \*1
2. AC-Ladekabel \*1
3. Auto-Ladekabel (Zigarette zu Anderson) \*1
4. Solar-Ladekabel (MC4 zu Anderson) \*1
5. Benutzerhandbuch & Garantiekarte \*1

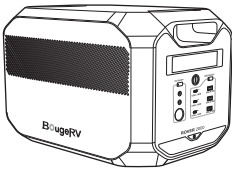

1



2



3



4

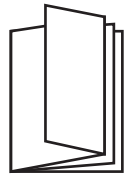

5



# 2. Spezifikationen

## Allgemeine Informationen

Nettogewicht	Ungefähr 47lbs(21,2kg)
Abmessungen	400*270*285mm(15.7x10.6x11in)
Kapazität	2008Wh 32.4V, 62AH
Zertifizierung	UN38.3, FCC, PSE, ROHS, CE

## Ausgangsanschlüsse

AC(x5)	Reine Sinuswelle, Gesamtleistung 2200 W (Überspannung 4000 W für 3 Sekunden), 50/60 Hz
USB-A Qc3.0(x3)	9V/2A, 18W
USB-C(x3)	20V/5A 100W
Zigarettenanschluss & DC5525(x2)	13,6 V/10 A, 136 W insgesamt

## Eingangsanschlüsse

AC-Ladegerät	37.6V/40A, 1500W Max
PV-Solar-Ladegerät	11V-100V/30A Max, 1500W Max

## Batterie-Informationen

Zellchemie	Halbfester Zustand
Zyklus Lebensdauer	3000+ Zyklen

## Betriebstemperatur von Umgebung

Optimale Betriebstemperatur	32-104°F (0-40°C)
Entladetemperatur	-4-104°F (-20-40°C)
Ladetemperatur	14-104°F (-10-40°C)
Lagertemperatur	32-104°F (0-40°C) (Optimal: 59-95°F[15-35°C])

# 3. Sicherheitshinweise

## 3.1 Verwendung

1. Verwenden Sie das Produkt nicht in der Nähe einer Wärmequelle, z. B. einer Feuerquelle oder eines Heizofens.
2. Kontakt mit Flüssigkeit vermeiden. Tauchen Sie das Produkt nicht in Wasser ein oder machen Sie es nass. Verwenden Sie das Produkt nicht in regnerischen oder feuchten Umgebungen.
3. Verwenden Sie das Produkt nicht in einer Umgebung mit starken statischen Elektrizitäts-/Magnetfeldern.
4. Zerlegen Sie das Produkt in keiner Weise oder stechen Sie das Produkt mit scharfen Gegenständen.
5. Vermeiden Sie die Verwendung von Drähten oder anderen Metallgegenständen, die zu einem Kurzschluss führen können.
6. Verwenden Sie keine inoffiziellen Komponenten oder Zubehör. Wenn Sie Komponenten oder Zubehör austauschen müssen, besuchen Sie bitte die offiziellen BougeRV-Kanäle, um relevante Informationen zu überprüfen.
7. Wenn Sie das Produkt verwenden, befolgen Sie bitte strikt die Betriebsumgebungstemperatur, die in diesem Benutzerhandbuch angegeben ist. Wenn die Temperatur zu hoch ist, kann es zu einem Brand oder einer Explosion kommen; Wenn die Temperatur zu niedrig ist, kann die Produktleistung stark reduziert werden oder das Produkt nicht mehr funktioniert.
8. Stapeln Sie keine schweren Gegenstände auf das Produkt.
9. Verriegeln Sie den Lüfter während des Gebrauchs nicht gewaltsam und stellen Sie das Produkt nicht in einen unbelüfteten oder staubigen Bereich.
10. Bitte vermeiden Sie Stöße, Stürze oder starke Vibrationen, wenn Sie das Produkt verwenden. Im Falle eines starken äußeren Aufpralls schalten Sie das Netzteil sofort aus und beenden Sie die Verwendung des Produkts. Stellen Sie sicher, dass das Produkt während des Transports gut befestigt ist, um Vibrationen und Stöße zu vermeiden.
11. Wenn Sie das Produkt während des Gebrauchs versehentlich ins Wasser fallen lassen, stellen Sie es bitte an einen sicheren offenen Bereich und halten Sie sich davon fern, bis es vollständig trocken ist. Das getrocknete Produkt sollte nicht erneut verwendet werden. Wenn das Produkt Feuer fängt, empfehlen wir Ihnen, die Feuerlöscher in der folgenden Reihenfolge zu verwenden: Wasser oder Wasserdampf, Sand, Feuerdecke, Trockenpulver und schließlich einen Kohlendioxid-Feuerlöscher.
12. Reinigen Sie Schmutz auf den Produktanschlüssen mit einem trockenen Tuch.
13. Legen Sie das Produkt auf eine flache Oberfläche, um Schäden zu vermeiden, die durch das

Herunterfallen des Produkts verursacht werden. Wenn das Produkt umgekippt und schwer beschädigt ist, schalten Sie es sofort aus, stellen Sie die Batterie in einen offenen Bereich, halten Sie es von brennbaren Stoffen und Personen fern und entsorgen Sie es nach lokalen Gesetzen und Vorschriften.

14. Stellen Sie sicher, dass das Produkt außerhalb der Reichweite von Kindern und Haustieren aufbewahrt wird.

15. Lagern Sie das Produkt an einem trockenen und belüfteten Ort.

16. Es wird empfohlen, Feuchtigkeitsschutzbeutel in nassen Umgebungen (z. B. an Orten am Meer oder auf Wasserwegen) zu verwenden, um zu verhindern, dass das Produkt durchnässt wird. Wenn sich Wasser im Inneren des Produkts befindet, darf es nicht verwendet oder wieder eingeschaltet werden. Bitte ergreifen Sie Maßnahmen gegen Stromschlag, bevor Sie das Produkt berühren. Legen Sie das Produkt anschließend in einen sicheren, wasserdichten und offenen Bereich. Wenden Sie sich umgehend an den BougeRV Kundendienst.

17. Dieses Produkt wird nicht für die Stromversorgung medizinischer Notfallgeräte im Zusammenhang mit der persönlichen Sicherheit empfohlen, einschließlich, aber nicht beschränkt auf Beatmungsgeräte medizinischer Qualität (Krankenhausversion CPAP: kontinuierlicher positiver Luftbahndruck), Bitte befolgen Sie die Anweisungen Ihres Arztes und konsultieren Sie den Hersteller für Einschränkungen bei der Verwendung des Geräts. Wenn Sie es für allgemeine medizinische Geräte verwenden, achten Sie darauf, den Stromstatus zu überwachen, um sicherzustellen, dass der Strom nicht ausläuft.

18. Bei Gebrauch erzeugen Stromversorgungsprodukte elektromagnetische Felder, die den normalen Betrieb von medizinischen Implantaten oder persönlichen medizinischen Geräten wie Herzschrittmachern, Cochlea-Implantaten, Hörgeräten, Defibrillatoren usw. beeinträchtigen können. Wenn diese Arten von medizinischen Geräten verwendet werden, wenden Sie sich bitte an den Hersteller, um sich über etwaige Einschränkungen für die Verwendung solcher Geräte zu erkundigen. Diese Maßnahmen sind von grundlegender Bedeutung, um einen sicheren Abstand zwischen den medizinischen Implantaten (z. B. Herzschrittmachern, Cochlea-Implantaten, Hörgeräten, Defibrillatoren usw.) und diesem Produkt während der Anwendung zu gewährleisten.

## **3.2 Entsorgungshinweise**

1. Stellen Sie sicher, dass die Batterie vollständig entladen ist, bevor Sie sie in einem dafür vorgesehenen Batterierecyclingbehälter entsorgen. Das Produkt enthält Batterien mit potenziell gefährlichen Chemikalien, daher ist es strengstens verboten, es in gewöhnlichen Mülltonnen zu entsorgen. Für weitere Informationen beachten Sie bitte die lokalen Gesetze und Vorschriften über Batterierecycling und -entsorgung.

2. Wenn die Batterie aufgrund eines Produktausfalls nicht vollständig entladen werden kann, entsorgen Sie die Batterie bitte nicht direkt in der Batterie-Recycling-Box. In einem solchen Fall sollten Sie sich zur Weiterverarbeitung an ein professionelles Batterierecyclingunternehmen wenden.
3. Bitte entsorgen Sie überentladene Batterien, die nicht aufgeladen werden können.

### 3.3 Lagerung & Wartung

1. Verwenden und lagern Sie das Produkt idealerweise zwischen 15°C - 35°C (59°F - 95°F) und halten Sie es stets von Wasser, starker Hitze und scharfen Gegenständen fern. Lagern Sie das Produkt nicht über einen längeren Zeitraum bei Temperaturen über 40°C (104°F) oder unter 0°C (32°F).
2. Wenn eine Batterie über einen längeren Zeitraum mit geringer Ladung gelagert wird, verkürzt sich ihre Lebensdauer. Der ROVER 2000 mildert den Schaden, indem er die Batterie in den Ruhezustand versetzt. Um die Lebensdauer der Batterie optimal zu nutzen, sollten Sie sicherstellen, dass die Batterie zu etwa 60 % aufgeladen ist, bevor Sie den ROVER 2000 für längere Zeit einlagern, und dann alle drei Monate die Batterie auf 30 % entladen und wieder auf 60 % aufladen.

# 4. Gebrauchsanweisung

## 4.1 Einzelheiten zum Produkt

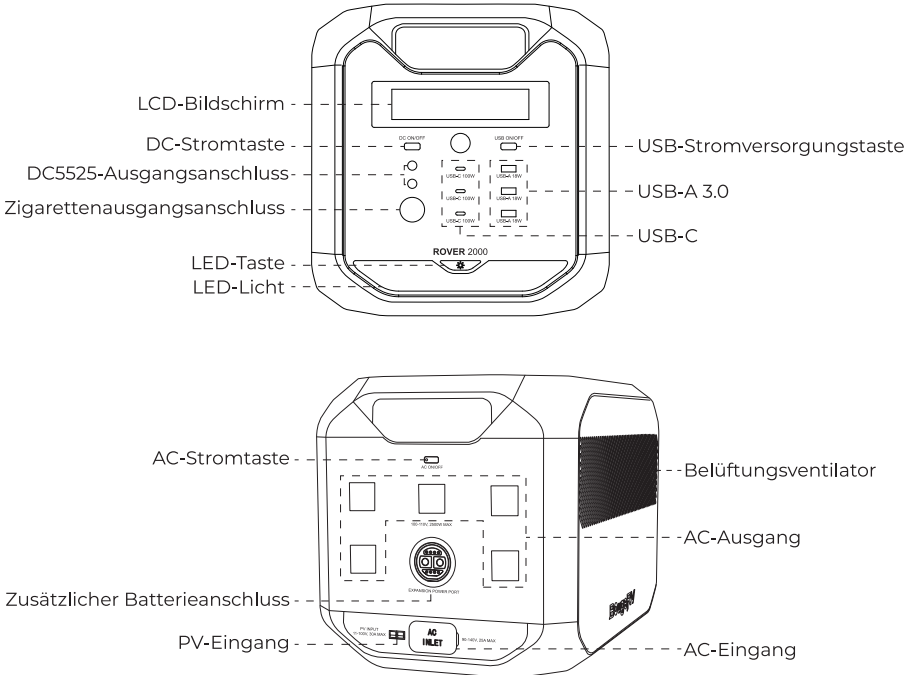

## 4.2 Intelligente Anzeige

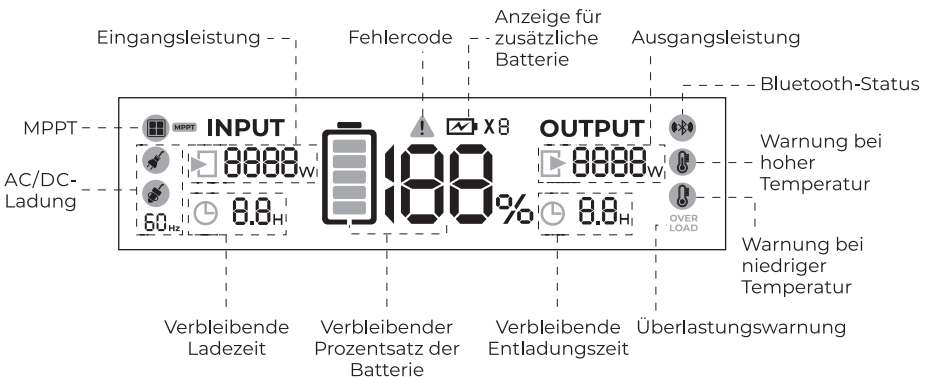

## 4.3 Allgemeine Produktverwendung



Der ROVER 2000 kann durch Drücken der Taste für mehr als 2 Sekunden ein- und ausgeschaltet werden, der Bildschirm kann durch kurzes Drücken aufgeweckt/-geschlossen werden. (Nach dem Einschalten des Geräts können die anderen vier Tasten normal eingeschaltet werden.)



Drücken Sie 1s, um den DC-Anschluss ein-/auszuschalten.



Drücken Sie 1s, um den USB-Anschluss ein-/auszuschalten.



Langes Drücken von 2s schaltet das LED-Licht ein/aus. Kurzes Drücken von 1~6 Mal (Bildschirm-Umgebungslicht voll hell/ Bildschirm-Umgebungslicht halb hell/ Taschenlampe voll hell/ Taschenlampe halb hell/ SOS-Modell/ alle Lichter aus).



Drücken Sie 1s, um den AC-Anschluss ein-/auszuschalten.

### Bildschirm

Der Bildschirm schaltet sich automatisch nach 30 Sekunden ab, egal ob er geladen oder entladen wird. Durch einen kurzen Druck auf eine der fünf Tasten wird der Bildschirm wieder aktiviert.

### ECO-Funktion

Das AC-Modul schaltet sich automatisch ab, wenn die AC-Leistung 24 Stunden lang unter 5W fällt.

Für DC und USB gibt es keine Energiesparfunktion.

### Alarmfunktion

Alle abnormalen Zustände werden durch Fehlercodes oder Summerwarnungen begleitet. Der ROVER 2000 kann die Arbeit wieder aufnehmen, nachdem die Anomalie automatisch behoben wurde.

## 4.4 Aufladen

### ① AC-Aufladung

ROVER 2000 unterstützt 1500W AC-Eingang und 0-80% Aufladung in 1 Stunde.

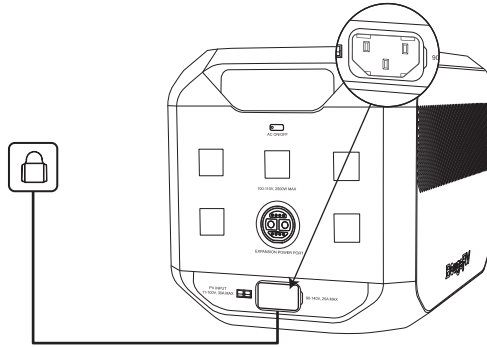

Bitte verwenden Sie das BougeRV AC-Ladekabel zum schnellen Aufladen. BougeRV übernimmt keine Verantwortung für Folgen, die durch Nichtbeachtung der Anweisungen verursacht werden, einschließlich, aber nicht beschränkt auf das Laden mit dem AC-Ladekabel.

### ② PV-Aufladung

Benutzer können Solarmodule wie in der Abbildung gezeigt in Reihe schalten, um das Produkt aufzuladen. Das Produkt unterstützt 11-100V DC-Eingang, 30A maximalen Strom und 1500W maximale Ladeleistung.

#### • DRAUßEN

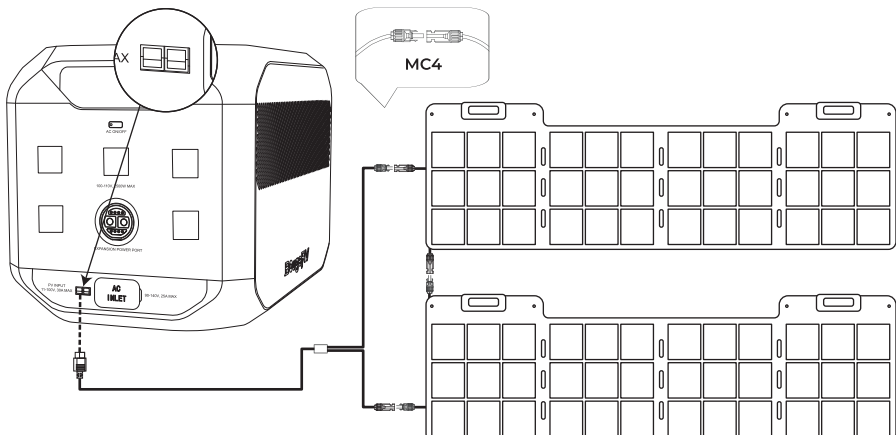

• ZU HAUSE

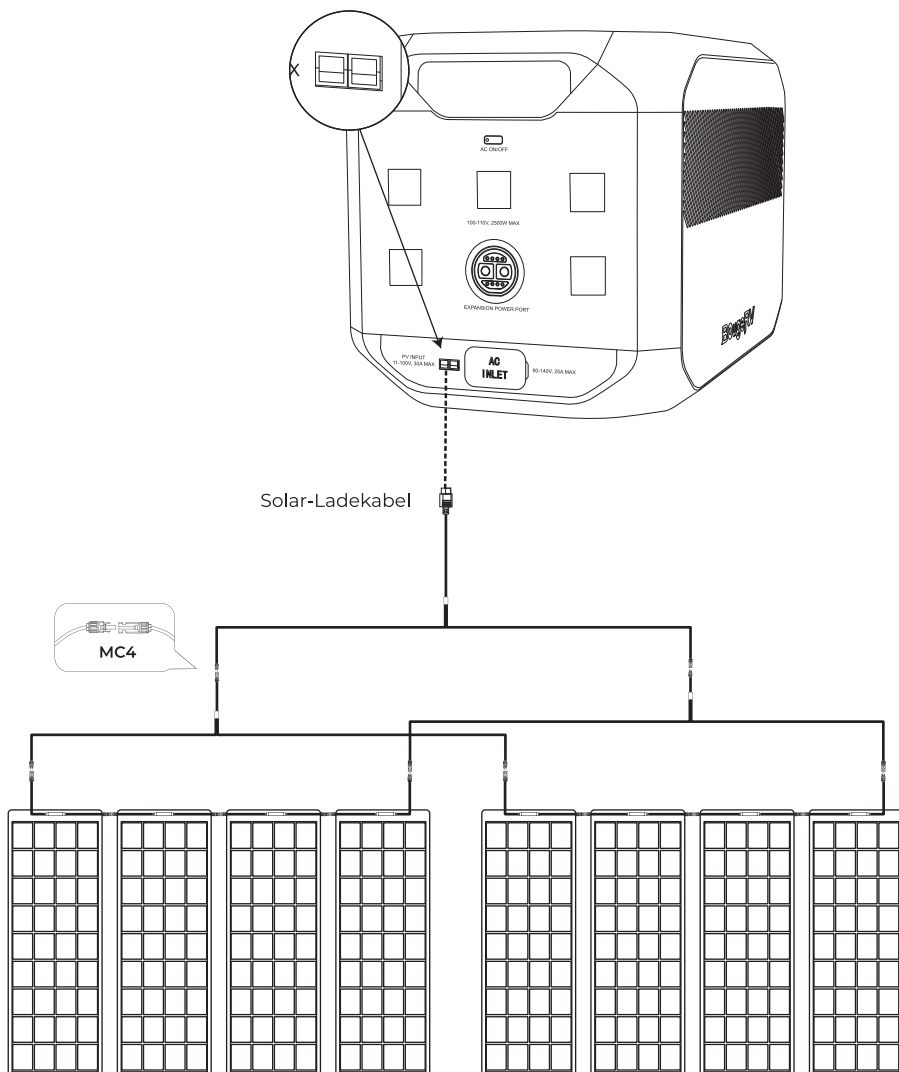

Wenn Sie ein BougeRV-Solarmodul zum Aufladen des Produkts verwenden, befolgen Sie bitte die mit dem Solarmodul gelieferten Anweisungen.

Bevor Sie das Solarpanel anschließen, vergewissern Sie sich bitte, dass die Ausgangsspannung des Solarpanels innerhalb von 100 V liegt, um Schäden am Produkt zu vermeiden.

**Mehr Modelle: Yuma 100, Yuma 200, Paso 100, Paso 200, etc.**



### ③ Autoaufladung

Benutzer können das Produkt über den Auto-Ladeeingang aufladen. Er unterstützt 12V-Autoladegeräte und einen Standardladestrom von 10A.

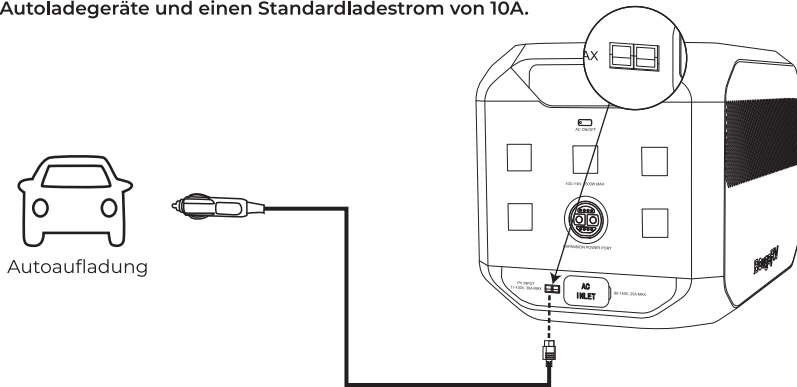

Bitte laden Sie das Produkt mit dem Autoladegerät auf, nachdem Sie das Auto gestartet haben, um einen Fehlstart aufgrund einer unzureichenden Autobatterie zu vermeiden. Bitte vergewissern Sie sich außerdem, dass der Auto-Ladeeingang und das Auto-Ladekabel in gutem Zustand sind. BougeRV übernimmt keine Verantwortung für Verluste oder Schäden, die durch Nichtbeachtung der Anweisungen verursacht werden.

## 4.5 Zusätzliche Batterie

Das Produkt kann mit bis zu 3 Zusatzbatterien gleichzeitig verbunden werden, um höhere Kapazitätsanforderungen zu erfüllen. Bitte beachten Sie die Bedienungsanleitungen der ROVER 2000 Zusatzbatterie.

Zusatzbatterie, befolgen Sie bitte die nachstehenden Anweisungen:

1. Bevor Sie das Produkt an eine Zusatzbatterie anschließen, vergewissern Sie sich bitte, dass sowohl das Produkt als auch die Zusatzbatterie ausgeschaltet sind.
2. Nachdem Sie das Gerät an eine Zusatzbatterie angeschlossen haben, vergewissern Sie sich bitte, dass auf beiden LCD-Bildschirmen ein Batteriesymbol angezeigt wird, bevor Sie das Gerät benutzen.
3. Schließen Sie die Zusatzbatterie während des Lade- und Entladevorgangs nicht direkt an oder entfernen Sie die Zusatzbatterie nicht. Wenn Sie ihn zwischendurch anschließen oder entfernen müssen, schalten Sie das Gerät bitte zuerst aus.
4. Berühren Sie die Metallklemmen des Anschlusses der Zusatzbatterie nicht mit Ihren Händen oder anderen Gegenständen. Wenn etwas an den Metallklemmen haften, wischen Sie sie bitte vorsichtig mit einem trockenen Tuch ab.

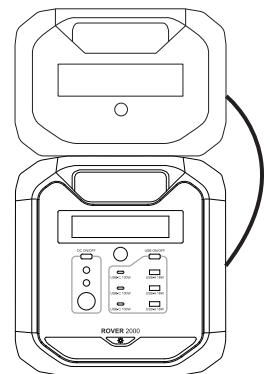

# 5. Fehlersuche



+



Fehlercode & Fehlersuche			
Modul	Fehlercode	Erläuterung	Fehlersuche
<b>Wechse lrichter</b>	E01: Überlastungs- schutz	Wenn die Ausgangsleistung 2640W für 30 Sekunden überschreitet, schaltet der Wechselrichter ab, das Überlastungszeichen blinkt und der Summer gibt Alarm; Wenn die Ausgangsleistung 3300W für 10 Sekunden überschreitet, schaltet der Wechselrichter ab, das Überlastungszeichen blinkt und der Summer gibt Alarm; Wenn die Ausgangsleistung 4000W für 3 Sekunden überschreitet, schaltet der Wechselrichter ab, das Überlastungszeichen blinkt und der Summer gibt Alarm.	Wenn der Code erscheint, schalten Sie bitte sofort den Strom ab, damit der Fehler sofort verschwindet.
	E02: Übertempera- turschutz	Der Ausgang wird abgeschaltet, wenn die Temperatur über 80°C (176°F) steigt, und automatisch wieder eingeschaltet, wenn die Temperatur unter 60°C (140°F) fällt.	Bitte entladen Sie das Gerät in einer geeigneten Temperaturumgebung (0°C bis 40°C).
	E03: Über-/Unter- spannungss- chutz	Wenn die Spannung des Wechselrichters über 140 V oder unter 90 V liegt, schaltet er sich aus.	Schritt 1: Schalten Sie das Netzgerät wieder ein und beobachten Sie, ob der Fehlercode aufgehoben wird. Schritt 2: Wenden Sie sich bitte an unseren Kundendienst, wenn der Code weiterhin besteht.
	E04: Kurzschluss- schutz	Der ROVER 2000 erkennt, dass ein Kurzschluss im Elektrogerät vorliegt.	Schritt 1: Schalten Sie den Ausgang sofort ab. Schritt 2: Schalten Sie die Powerstation wieder ein und beobachten Sie, ob der Fehlercode gelöscht wird. Schritt 3: Wenden Sie sich bitte an unseren Kundendienst, wenn der Code immer noch besteht.

## Fehlercode & Fehlersuche

Modul	Fehlercode	Erläuterung	Fehlersuche
<b>Wechse Irrichter</b>	E05: Unterspannungsschutz der Batterie	Die Batteriespannung beträgt 27 V Unterspannung und 39 V Überspannung.	Bitte kontaktieren Sie unseren Kundenservice
	E06: Übertemperaturladung	Der Ladevorgang wird unterbrochen, wenn die Temperatur über 167°F liegt, und automatisch fortgesetzt, wenn die Temperatur unter 131°F fällt.	Schritt 1: Beenden Sie den Ladevorgang und beobachten Sie, ob der Fehlercode nach dem Temperaturabfall verschwindet. Schritt 2: Wenden Sie sich bitte an unseren Kundendienst, wenn der Code weiterhin besteht.
<b>PV-Au fladung</b>	C01: Über- und Unterspannungsschutz des PV-Ladeeingangs	Wenn die PV-Eingangsspannung über 100 V oder unter 10 V liegt, schalten Sie den PV-Eingang aus.	Prüfen Sie, ob die Spannung zu hoch ist, weil zu viele Module in Reihe geschaltet sind. Wenn Sie ein einzelnes Panel zum Laden verwenden, stellen Sie bitte sicher, dass die Spannung über 10 V liegt.
	C02: Überstromschutz beim PV-Laden	Wenn der PV-Eingangsstrom über 50A liegt, wird der PV-Eingang abgeschaltet.	Bitte prüfen Sie, ob die Parallelschaltung mehrerer Paneele zu einem zu hohen Strom führt. Es wird empfohlen, die Reihenschaltung zu erhöhen und die Parallelschaltung zu reduzieren.
	C03: Übertemperaturschutz	Wenn die Temperatur des PV-Moduls 158°F überschreitet, schaltet es den PV-Eingang ab.	Schritt 1: Beenden Sie den Ladevorgang und beobachten Sie, ob der Fehlercode nach dem Temperaturabfall verschwindet. Schritt 2: Wenden Sie sich bitte an unseren Kundendienst, wenn der Code weiterhin besteht.



## 6. Häufig gestellte Fragen

### **Q1: Was sind die Vorteile von halbfesten Batterien gegenüber LFP-Batterien?**

- A: 1. Die verfügt über ausgezeichnete Lade- und Entladeleistung bei niedrigen Temperaturen, kann bei -10°C für normale Entladung verwendet werden.
2. Es hat eine hohe Energiedichte von 260Wh/kg. Bei gleicher Kapazität wiegt es nur halb so viel wie LiFePO<sub>4</sub> und hat die gleiche Sicherheitsleistung und Zykluslebensdauer wie LiFePO<sub>4</sub>.

### **Q2: Verfügt der ROVER 2000 über eine EPS-Funktion?**

A: Mit einer ausgezeichneten EPS-Funktion beträgt die Umschaltzeit weniger als 20 ms, was den Lastanforderungen empfindlicher Elektrogeräte entspricht.

### **Q3: Welche Geräte können über die AC-Steckdose des Produkts betrieben werden?**

A: Die Nennleistung des Produkts beträgt 2200 W, die Spitzenleistung beträgt 4000 W (3 Sekunden), und der AC-Ausgang kann die meisten Haushaltsgeräte mit Strom versorgen.

### **F4: Gibt es irgendwelche Vorsichtsmaßnahmen für den Anschluss des erweiterten Akkupacks?**

A: Wenn die Anzahl der angeschlossenen Akkus im Bereich oberhalb der Leistungsanzeige erscheint, bedeutet die Erweiterung erfolgreich war.

### **F5: Wie kann der ROVER 2000 als unterbrechungsfreie Stromversorgung bei längerem Stromausfall eingesetzt werden?**

A: ROVER 2000 unterstützt einen maximalen Photovoltaik-Eingang von 1500W, einen breiten Spannungsbereich von 10-100V und einen maximalen Strom von 30A. Wir empfehlen den Kauf eines Solarpanel-Pakets (8 Stück 200W-Solarpanels) als zusätzliche Stromversorgung bei Stromausfällen.

**F6: Verfügt der ROVER 2000 über eine Energiespar-Schutzeinstellung? Wird diese Funktion das Gerät versehentlich ausschalten?**

A: Der DC-Ausgang hat den Energiesparschutz aufgehoben. Wenn Sie ein Gleichstromgerät, wie z. B. einen Autokühlschrank, verwenden, müssen Sie nicht befürchten, dass Sie es versehentlich ausschalten. Der AC-Ausgang hält den Energiesparschutz aufgrund seines hohen Stromverbrauchs aufrecht.

**F7: Es gibt kein Raddesign. Ich mache mir Sorgen, dass es für den Transport über lange Strecken unpraktisch sein könnte. Haben Sie passende Aufbewahrungstaschen und Wagen zum Verkauf?**

A: Wir haben spezielle wasserdichte Aufbewahrungstaschen und -wagen in die Regale gestellt, die Ihren Bedürfnissen entsprechen, und Sie können sie in unserem Geschäft kaufen.

# 7. After-sales Service Garantie

## Maintenance service process

**SCHRITT 1:**  
**Eine Reparaturanfrage starten**



**SCHRITT 2:**  
**Schicken Sie bitte Ihr Produkt zu dem Reparaturzentrum**



**SCHRITT 3:**  
**Überprüfen Sie das Produkt**



**SCHRITT 4:**  
**Diagnose und Reparatur des Produkts**



**SCHRITT 5:**  
**Versenden des Reparaturprodukts**

Kontaktieren Sie den BougeRV-Kundendienst per Telefon oder E-Mail.

Bitte fügen Sie die Bestellnummer, detaillierte Bilder des Zustands und der defekten Teile bei, wir werden Ihnen rechtzeitig antworten können.

Bitte legen Sie das Produkt in den Karton und senden Sie es zu dem Reparaturzentrum.

Wir überprüfen uns die erhaltenen Produkte und das Zubehör. Der Reparaturmann wird auf das von Ihnen angegebene Symptom überprüfen.

Wir bestimmen die Fehler und die Teile, die ausgetauscht werden müssen, und führen die Reparatur durch.

Wir liefern das Produkt, sobald die Reparatur abgeschlossen ist.

Zu den Lieferzeiten: Es dauert etwa 1 bis 2 Wochen, nachdem das Produkt in unserem Reparaturzentrum eingetroffen ist.

## Begrenzte Garantie

BougeRV bietet 5 Jahre Garantie für Kunden, die auf Amazon kaufen.

## Garantiezeit

Die Garantiezeit beginnt mit dem Datum des Kaufs durch den Erstkäufer. Um den Beginn der Garantiezeit festzustellen, muss der Käufer einen Screenshot der Bestellung von amazon vorlegen.

## Tipps

Wenn es ein Problem mit dem Produkt gibt, können Sie uns Bilder und Videos zur Identifizierung anbieten. Nach der Bestätigung der Techniker, werden wir Ihnen Rückgabe- oder Umtauschservice anbieten.



---

[service@bougeerv.com](mailto:service@bougeerv.com)



1-669-232-7427  
Montag-Donnerstag  
3:00-21:00(CET)



[www.bougeerv.com](http://www.bougeerv.com)

**BougeRV**